

Grundbuchsen DIN 173 Form G

Artikelbeschreibung/Produktabbildungen



Beschreibung

Werkstoff:
Einsatzstahl.

Ausführung:
gehärtet auf 740 ± 80 HV 10 und geschliffen.

Hinweis:
Innen und außen sauber und toleranzhaltig geschliffen.

Zeichnungshinweis:
1) Einführfase oder Zentrieransatz

Zeichnungen

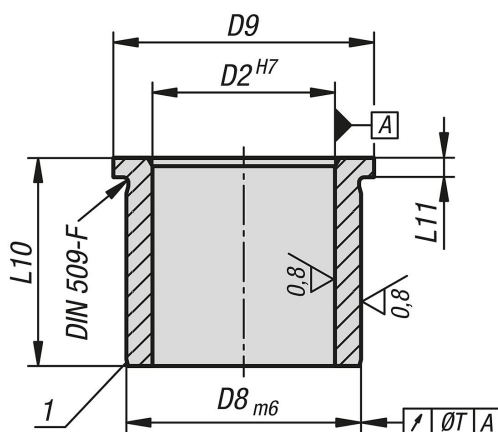

Artikelübersicht

Grundbuchsen DIN 173 Form G

Bestellnummer	Produkttyp	D2	D8	D9	L10	L11	T
B0006.G0800X08	kurz	8	12	15	8	2	0,01
B0006.G0800X12	lang	8	12	15	12,5	2	0,01
B0006.G1000X10	kurz	10	15	18	10	2	0,01
B0006.G1000X16	lang	10	15	18	16	2	0,01
B0006.G1500X12	kurz	15	20	24	12,5	2,2	0,01
B0006.G1500X20	lang	15	20	24	20	2,2	0,01
B0006.G2200X16	kurz	22	28	32	16	2,2	0,02
B0006.G2200X25	lang	22	28	32	25	2,5	0,02
B0006.G2800X20	kurz	28	36	40	20	3	0,02
B0006.G2800X32	lang	28	36	40	32	3	0,02
B0006.G3500X20	kurz	35	46	50	20	3	0,03
B0006.G3500X32	lang	35	46	50	32	3	0,03
B0006.G4600X25	kurz	46	56	60	25	4	0,03
B0006.G4600X40	lang	46	56	60	40	4	0,03
B0006.G5800X25	kurz	58	70	74	25	4	0,03
B0006.G5800X40	lang	58	70	74	40	4	0,03

Grundbuchsen DIN 173 Form G

Artikelübersicht
