

Grundbuchsen DIN 173 Form H

Artikelbeschreibung/Produktabbildungen



Beschreibung

Werkstoff:
Einsatzstahl.

Ausführung:
gehärtet auf 740 ± 80 HV 10 und geschliffen.

Hinweis:
Innen und außen sauber und toleranzhaltig geschliffen.

Zeichnungshinweis:
1) Einführfase oder Zentrieransatz

Zeichnungen

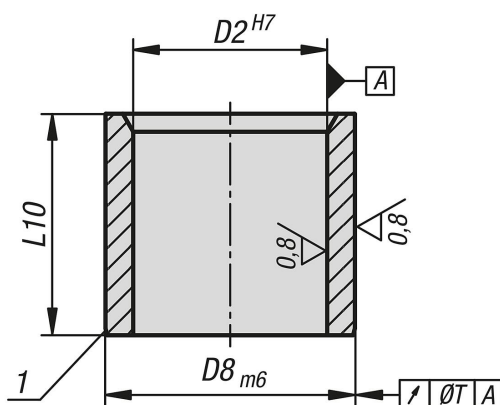

Artikelübersicht

Grundbuchsen DIN 173 Form H

Bestellnummer	Produkttyp	D2	D8	L10	T
B0007.H0800X08	kurz	8	12	8	0,01
B0007.H0800X12	lang	8	12	12,5	0,01
B0007.H1000X10	kurz	10	15	10	0,01
B0007.H1000X16	lang	10	15	16	0,01
B0007.H1500X12	kurz	15	20	12,5	0,01
B0007.H1500X20	lang	15	20	20	0,01
B0007.H2200X16	kurz	22	28	16	0,02
B0007.H2200X25	lang	22	28	25	0,02
B0007.H2800X20	kurz	28	36	20	0,02
B0007.H2800X32	lang	28	36	32	0,02
B0007.H3500X20	kurz	35	46	20	0,03
B0007.H3500X32	lang	35	46	32	0,03
B0007.H4600X25	kurz	46	56	25	0,03
B0007.H4600X40	lang	46	56	40	0,03
B0007.H5800X25	kurz	58	70	25	0,03
B0007.H5800X40	lang	58	70	40	0,03

Grundbuchsen DIN 173 Form H

Artikelübersicht
