

Federnde Druckstücke mit Schlitz und Kugel, Edelstahl

Artikelbeschreibung/Produktabbildungen

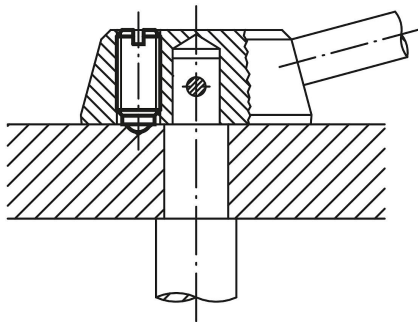

Schalthebelarretierung



Beschreibung

Werkstoff:
 Hülse 1.4305.
 Kugel 1.4034.
 Feder 1.4310.

Ausführung:
 blank. Kugel gehärtet.

Zeichnungen

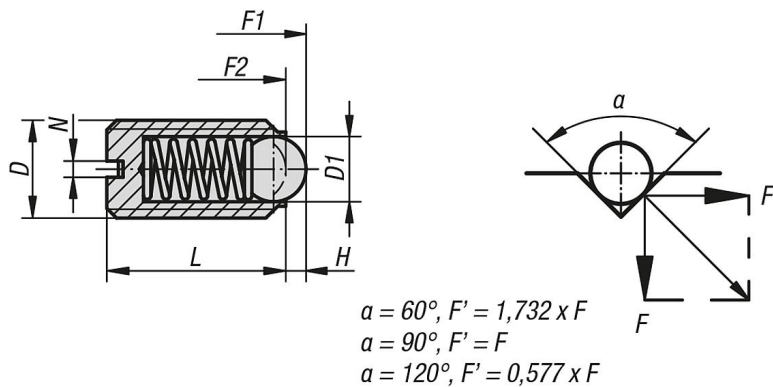

Artikelübersicht

Federnde Druckstücke mit Schlitz und Kugel, Standard Federkraft

Bestellnummer	D	D1	L	H	N	Federkraft Anfang F1 ca. N	Federkraft Ende F2 ca. N
B0013.03	M3	1,5	7	0,4	0,4	1,5	3
B0013.04	M4	2,5	9	0,8	0,6	4	10
B0013.05	M5	3	12	0,9	0,8	6	11
B0013.06	M6	3,5	14	1	1	9	13

Federnde Druckstücke mit Schlitz und Kugel, Edelstahl

Artikelübersicht

Bestellnummer	D	D1	L	H	N	Federkraft Anfang F1 ca. N	Federkraft Ende F2 ca. N
B0013.08	M8	5	16	1,5	1,2	15	30
B0013.10	M10	6	19	2	1,6	20	35
B0013.12	M12	8	22	2,5	2	30	55
B0013.16	M16	10	24	3,5	2,5	65	125
B0013.20	M20	12	30	4,5	2,5	80	160

Federnde Druckstücke mit Schlitz und Kugel, verstärkte Federkraft

Bestellnummer	D	D1	L	H	N	Federkraft Anfang F1 ca. N	Federkraft Ende F2 ca. N
B0013.203	M3	1,5	7	0,4	0,4	5	7
B0013.204	M4	2,5	9	0,8	0,6	12	22
B0013.205	M5	3	12	0,9	0,8	19	30
B0013.206	M6	3,5	14	1	1	28	40
B0013.208	M8	5	16	1,5	1,2	47	73
B0013.210	M10	6	19	2	1,6	66	100
B0013.212	M12	8	22	2,5	2	66	120
B0013.216	M16	10	24	3,5	2,5	90	180
B0013.220	M20	12	30	4,5	2,5	115	240

Federnde Druckstücke mit Schlitz und Kugel, lange Ausführung, Standard Federkraft

Bestellnummer	D	D1	L	H	N	Federkraft Anfang F1 ca. N	Federkraft Ende F2 ca. N
B0013.404	M4	2,5	16	0,8	0,6	4	10
B0013.405	M5	3	20	0,9	0,8	6	11
B0013.406	M6	3,5	25	1	1	9	13
B0013.408	M8	5	30	1,5	1,2	15	30
B0013.410	M10	6	35	2	1,6	20	35
B0013.412	M12	8	40	2,5	2	30	55
B0013.416	M16	10	45	3,5	2,5	65	125