

Grippers und Einsätze rund mit Senkbohrung

Artikelbeschreibung/Produktabbildungen



Beschreibung

Werkstoff:
 Form C, F Werkzeugstahl
 Form E, O Edelstahl
 Form K POM

Ausführung:
 Form C, F gehärtet und brüniert.
 Form E, gehärtet, blank.
 Form K weiß.
 Form O mit Diamant-Oberfläche vergleichbar mit 100er Schleifkörnung.

Zeichnungen

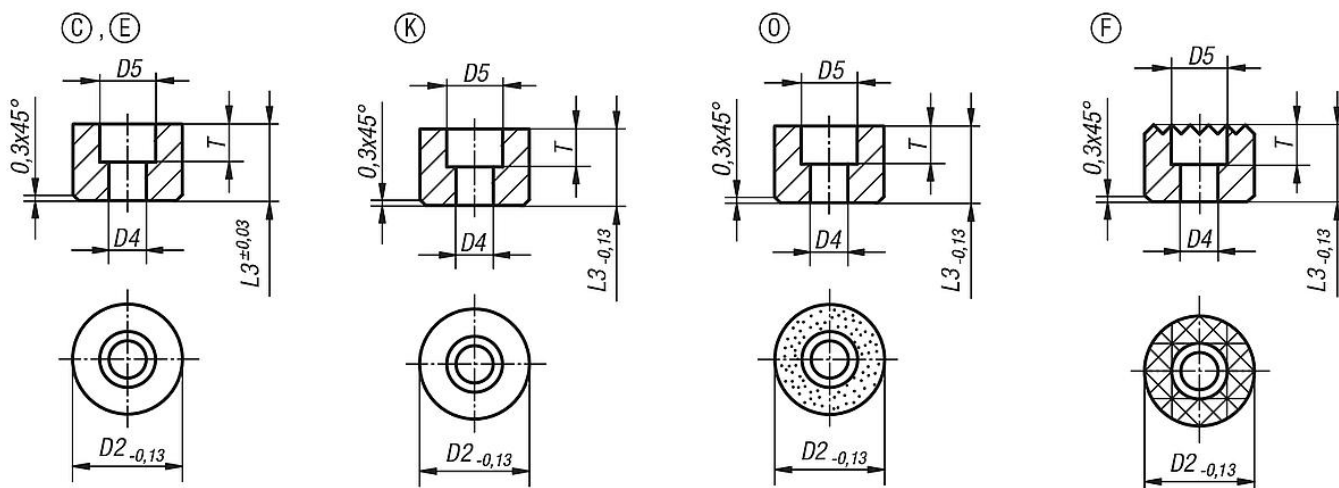

Artikelübersicht

Einsätze rund

Bestellnummer Form C	Bestellnummer Form O	Bestellnummer Form K	Bestellnummer Form E	D2	D4	D5	L3	T
B0168.110108	B0168.110105	B0168.110109	B0168.110102	10	3,4	6	10	5
B0168.110128	B0168.110125	B0168.110129	B0168.110122	10	3,4	6	12	5
-	B0168.112105	-	-	12	4,5	8	10	5,6
-	B0168.112125	-	-	12	4,5	8	12	5,6
B0168.112108	-	B0168.112109	B0168.112102	12	4,5	9	10	5,6
B0168.112128	-	B0168.112129	B0168.112122	12	4,5	9	12	5,6
B0168.116108	B0168.116105	B0168.116109	B0168.116102	16	5,5	11	10	6,6
B0168.116128	B0168.116125	B0168.116129	B0168.116122	16	5,5	11	12	6,6
B0168.120108	B0168.120105	B0168.120109	B0168.120102	20	6,6	11	10	7,6
B0168.120128	B0168.120125	B0168.120129	B0168.120122	20	6,6	11	12	7,6
B0168.125108	B0168.125105	B0168.125109	B0168.125102	25	6,6	11	10	7,6
B0168.125128	B0168.125125	B0168.125129	B0168.125122	25	6,6	11	12	7,6

Grippers rund

Bestellnummer Form F	D2	D4	D5	L3	T
B0168.112110	12	4,5	8	10	5,6
B0168.112112	12	4,5	8	12	5,6

Grippers und Einsätze rund mit Senkbohrung

Artikelübersicht

Bestellnummer Form F	D2	D4	D5	L3	T
B0168.11610	16	4,5	8	10	5,6
B0168.11612	16	4,5	8	12	5,6
B0168.12010	20	5,5	10	10	6,6
B0168.12012	20	5,5	10	12	6,6
B0168.12510	25	6,6	11	10	7,6
B0168.12512	25	6,6	11	12	7,6