

Stempelführungsbuchsen DIN 9845 Form C

Artikelbeschreibung/Produktabbildungen



Beschreibung

Werkstoff:
Einsatzstahl.

Ausführung:
Gehärtet auf 740 ± 40 HV 10 und geschliffen.

Hinweis:
Bohrungen an einem Ende abgerundet. Innen und außen sauber und toleranzhaltig geschliffen.

Zeichnungshinweis:
1) Einführfase oder Zentrieransatz

Stempelführungsbuchsen DIN 9845 Form C

Zeichnungen

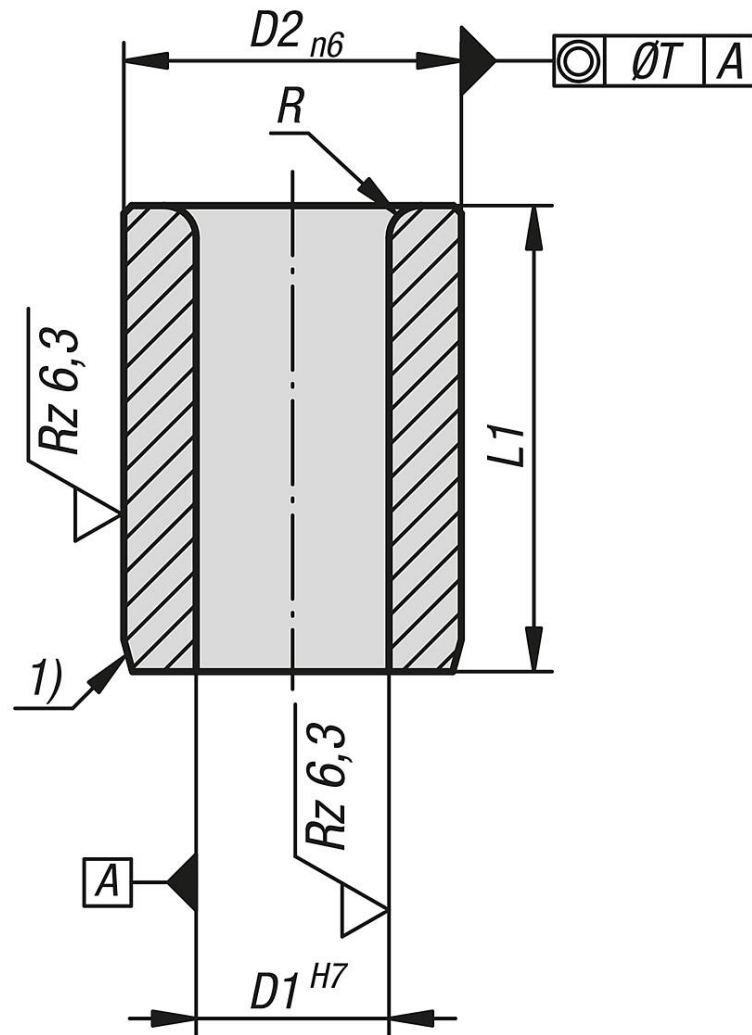

Artikelübersicht

Bestellnummer	D1	D2	L1	R	T
B0009.C0200X12	2	6	12	1	0,01
B0009.C0210X12	2,1	7	12	1	0,01
B0009.C0220X12	2,2	7	12	1	0,01
B0009.C0230X12	2,3	7	12	1	0,01
B0009.C0240X12	2,4	7	12	1	0,01
B0009.C0250X12	2,5	7	12	1	0,01
B0009.C0260X12	2,6	7	12	1	0,01
B0009.C0270X12	2,7	7	12	1	0,01
B0009.C0280X12	2,8	7	12	1	0,01
B0009.C0290X12	2,9	7	12	1	0,01
B0009.C0300X12	3	7	12	1	0,01
B0009.C0310X12	3,1	8	12	1	0,01
B0009.C0320X12	3,2	8	12	1	0,01
B0009.C0330X12	3,3	8	12	1	0,01
B0009.C0340X12	3,4	8	12	1	0,01
B0009.C0350X12	3,5	8	12	1	0,01
B0009.C0360X12	3,6	8	12	1	0,01
B0009.C0370X12	3,7	8	12	1	0,01
B0009.C0380X12	3,8	8	12	1	0,01

Stempelführungsbuchsen DIN 9845 Form C

Artikelübersicht

Bestellnummer	D1	D2	L1	R	T
B0009.C0390X12	3,9	8	12	1	0,01
B0009.C0400X12	4	8	12	1	0,01
B0009.C0410X16	4,1	10	16	1,5	0,01
B0009.C0420X16	4,2	10	16	1,5	0,01
B0009.C0430X16	4,3	10	16	1,5	0,01
B0009.C0440X16	4,4	10	16	1,5	0,01
B0009.C0450X16	4,5	10	16	1,5	0,01
B0009.C0460X16	4,6	10	16	1,5	0,01
B0009.C0470X16	4,7	10	16	1,5	0,01
B0009.C0480X16	4,8	10	16	1,5	0,01
B0009.C0490X16	4,9	10	16	1,5	0,01
B0009.C0500X16	5	10	16	1,5	0,01
B0009.C0510X16	5,1	12	16	1,5	0,02
B0009.C0520X16	5,2	12	16	1,5	0,02
B0009.C0530X16	5,3	12	16	1,5	0,02
B0009.C0540X16	5,4	12	16	1,5	0,02
B0009.C0550X16	5,5	12	16	1,5	0,02
B0009.C0560X16	5,6	12	16	1,5	0,02
B0009.C0570X16	5,7	12	16	1,5	0,02
B0009.C0580X16	5,8	12	16	1,5	0,02
B0009.C0590X16	5,9	12	16	1,5	0,02
B0009.C0600X16	6	12	16	1,5	0,02
B0009.C0610X20	6,1	15	20	1,5	0,02
B0009.C0620X20	6,2	15	20	1,5	0,02
B0009.C0630X20	6,3	15	20	1,5	0,02
B0009.C0640X20	6,4	15	20	1,5	0,02
B0009.C0650X20	6,5	15	20	1,5	0,02
B0009.C0660X20	6,6	15	20	1,5	0,02
B0009.C0670X20	6,7	15	20	1,5	0,02
B0009.C0680X20	6,8	15	20	1,5	0,02
B0009.C0690X20	6,9	15	20	1,5	0,02
B0009.C0700X20	7	15	20	1,5	0,02
B0009.C0710X20	7,1	15	20	1,5	0,02
B0009.C0720X20	7,2	15	20	1,5	0,02
B0009.C0730X20	7,3	15	20	1,5	0,02
B0009.C0740X20	7,4	15	20	1,5	0,02
B0009.C0750X20	7,5	15	20	1,5	0,02
B0009.C0760X20	7,6	15	20	1,5	0,02
B0009.C0770X20	7,7	15	20	1,5	0,02
B0009.C0780X20	7,8	15	20	1,5	0,02
B0009.C0790X20	7,9	15	20	1,5	0,02
B0009.C0800X20	8	15	20	1,5	0,02
B0009.C0810X20	8,1	18	20	2	0,02
B0009.C0820X20	8,2	18	20	2	0,02
B0009.C0830X20	8,3	18	20	2	0,02
B0009.C0840X20	8,4	18	20	2	0,02
B0009.C0850X20	8,5	18	20	2	0,02
B0009.C0860X20	8,6	18	20	2	0,02
B0009.C0870X20	8,7	18	20	2	0,02
B0009.C0880X20	8,8	18	20	2	0,02
B0009.C0890X20	8,9	18	20	2	0,02
B0009.C0900X20	9	18	20	2	0,02
B0009.C0910X20	9,1	18	20	2	0,02
B0009.C0920X20	9,2	18	20	2	0,02
B0009.C0930X20	9,3	18	20	2	0,02
B0009.C0940X20	9,4	18	20	2	0,02
B0009.C0950X20	9,5	18	20	2	0,02
B0009.C0960X20	9,6	18	20	2	0,02
B0009.C0970X20	9,7	18	20	2	0,02
B0009.C0980X20	9,8	18	20	2	0,02
B0009.C0990X20	9,9	18	20	2	0,02
B0009.C1000X20	10	18	20	2	0,02

Stempelführungsbuchsen DIN 9845 Form C

Artikelübersicht

Bestellnummer	D1	D2	L1	R	T
B0009.C1010X28	10,1	22	28	2	0,02
B0009.C1020X28	10,2	22	28	2	0,02
B0009.C1030X28	10,3	22	28	2	0,02
B0009.C1040X28	10,4	22	28	2	0,02
B0009.C1050X28	10,5	22	28	2	0,02
B0009.C1060X28	10,6	22	28	2	0,02
B0009.C1070X28	10,7	22	28	2	0,02
B0009.C1080X28	10,8	22	28	2	0,02
B0009.C1090X28	10,9	22	28	2	0,02
B0009.C1100X28	11	22	28	2	0,02
B0009.C1110X28	11,1	22	28	2	0,02
B0009.C1120X28	11,2	22	28	2	0,02
B0009.C1130X28	11,3	22	28	2	0,02
B0009.C1140X28	11,4	22	28	2	0,02
B0009.C1150X28	11,5	22	28	2	0,02
B0009.C1160X28	11,6	22	28	2	0,02
B0009.C1170X28	11,7	22	28	2	0,02
B0009.C1180X28	11,8	22	28	2	0,02
B0009.C1190X28	11,9	22	28	2	0,02
B0009.C1200X28	12	22	28	2	0,02
B0009.C1210X28	12,1	26	28	2	0,02
B0009.C1220X28	12,2	26	28	2	0,02
B0009.C1230X28	12,3	26	28	2	0,02
B0009.C1240X28	12,4	26	28	2	0,02
B0009.C1250X28	12,5	26	28	2	0,02
B0009.C1260X28	12,6	26	28	2	0,02
B0009.C1270X28	12,7	26	28	2	0,02
B0009.C1280X28	12,8	26	28	2	0,02
B0009.C1290X28	12,9	26	28	2	0,02
B0009.C1300X28	13	26	28	2	0,02
B0009.C1310X28	13,1	26	28	2	0,02
B0009.C1320X28	13,2	26	28	2	0,02
B0009.C1330X28	13,3	26	28	2	0,02
B0009.C1340X28	13,4	26	28	2	0,02
B0009.C1350X28	13,5	26	28	2	0,02
B0009.C1360X28	13,6	26	28	2	0,02
B0009.C1370X28	13,7	26	28	2	0,02
B0009.C1380X28	13,8	26	28	2	0,02
B0009.C1390X28	13,9	26	28	2	0,02
B0009.C1400X28	14	26	28	2	0,02
B0009.C1410X28	14,1	26	28	2	0,02
B0009.C1420X28	14,2	26	28	2	0,02
B0009.C1430X28	14,3	26	28	2	0,02
B0009.C1440X28	14,4	26	28	2	0,02
B0009.C1450X28	14,5	26	28	2	0,02
B0009.C1460X28	14,6	26	28	2	0,02
B0009.C1470X28	14,7	26	28	2	0,02
B0009.C1480X28	14,8	26	28	2	0,02
B0009.C1490X28	14,9	26	28	2	0,02
B0009.C1500X28	15	26	28	2	0,02
B0009.C1550X36	15,5	30	36	2	0,02
B0009.C1600X36	16	30	36	2	0,02
B0009.C1650X36	16,5	30	36	2	0,02
B0009.C1700X36	17	30	36	2	0,02
B0009.C1750X36	17,5	30	36	2	0,02
B0009.C1800X36	18	30	36	2	0,02

Stempelführungsbuchsen DIN 9845 Form C

Artikelübersicht
